

# Motorradbatterien

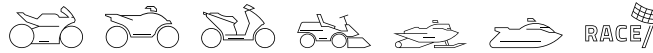

## intAct Bike-Power HVT

Verschlossene AGM mit besonders komprimiert verbauten Plattenpaketen | Elektrolyt in Glasfaser-Vlies gebunden | absolut wartungsfrei



## EXTREM RÜTTELFESTE AUSFÜHRUNG

Das strapazierfähige Energiebündel steckt stärkste Erschütterungen von Harleys und anderen hubraum-starken Bikes gut weg und startet auch Zweiräder mit hohem Bedarf an elektrischer Energie (z. B. mit ABS). Unsere Empfehlung für Motorräder, die viel Startleistung brauchen und natürlich bei starken Vibrationen.

- » **Perfekt für Harleys** und andere **hubraumstarke 2-Zylinder**.
- » **Höchste Kaltströme:** Für Zweiräder mit hohem Energie-Bedarf z. B. durch ABS-Sicherheitstechnik.
- » **Extrem rüttelfest.** Plattenpacks komprimiert und passgenau im Batteriekasten verbaut.
- » **Robustes Gehäuse aus schlagfestem Kunststoff.** Für starke mechanische Beanspruchung.
- » **Auslaufsicher. Schräg einbaubar,** denn das Elektrolyt ist in Vlies festgelegt.
- » **Absolut wartungsfrei.**

# Technisches Datenblatt



Artnr.	HVT-07
Japan-Code	CHD4-12, 66007-84
Nennspannung	12V
Nennkapazität	30 AH (c20)
Kälteprüfstrom -18°C (EN)	350 A (EN)
Elektrolyt	verdünnte Schwefelsäure
Elektrolytdichte	1,32 +/- 0,01Kg/l (25°)
Abmessungen (LxBxH)	205 x 130 x 165 mm
Gewicht	9,5 kg
Schaltung	1

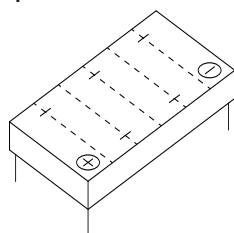
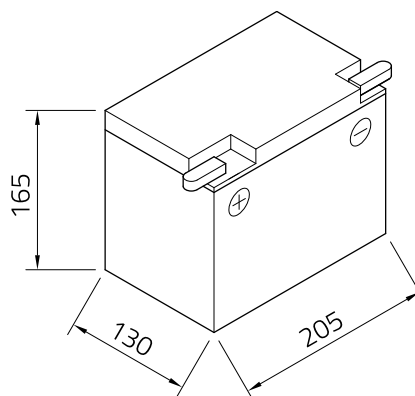

**Technologie** Verschlossene AGM mit besonders komprimiert verbauten Plattenpaketen | Elektrolyt in Glasfaser-Vlies gebunden | absolut wartungsfrei

**Polausführung** 1

**Bodenleiste** -

Stand 14.06.2022



Stefan Keckeisen  
Akkumulatoren e.K.

Europastraße 9  
87700 Memmingen

Fon +49 (0) 8331-94444-0  
Fax +49 (0) 8331-94444-9

info@intact-batterien.de  
www.intact-batterien.de